

# GALAXIE MONO

**350 mm web width**  
**Added value Screen Insetting Station**

*Poste  
de sérigraphie  
pour reprise  
350 mm*



Cette machine a été créée pour répondre au besoin simple des imprimeurs qui souhaitent ajouter une couleur de sérigraphie sur des bobines imprimées par d'autres process. Ceci dans le but de venir apporter une valeur ajoutée sur l'étiquette telle que du vernis relief, vernis mat, braille, encre de sécurité, encre odorante...

La GALAXIE MONO fait partie intégrante de la gamme SMAG GALAXIE composée de la GALAXIE DUO, GALAXIE CLASSIQUE et GALAXIE DIGITALE.

*This machine has been designed to answer to the need of label printers who are looking to add screen printing process on rolls already printed by other processes. This further step will bring added value to the labels such as matt varnish, tactile effect, security ink, smelling ink...*

*The GALAXIE MONO is part of the SMAG GALAXIE range already consisting of the GALAXIE DUO, GALAXIE CLASSIC and DIGITAL GALAXIE.*

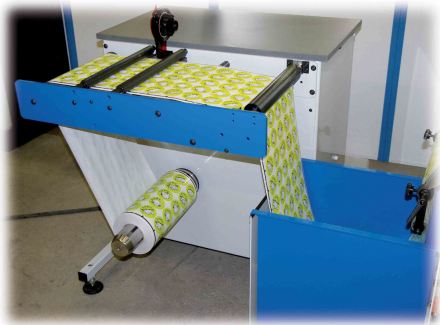

#### DÉBOBINEUR - UNWIND SECTION :

- Mandrin pneumatique 76 mm - 76 mm Air shaft
- Table de raccordement mécanique - Mechanical splicing table
- 800 mm max. bobine - 800 mm max. roll diameter

#### STATION D'IMPRESSIION PRINTING STATION :

- Déplacement râcle et contre râcle par vérin pneumatique - Pneumatic movement of squeegee and doctor blade
- Registre automatique - Automatic registration
- Cassette de séchage UV - UV drying system
- Avance numérique avec panneau de contrôle - Numerical feeding station with control panel
- Format maxi. d'impression - Max. printing area : 340 x 250 mm

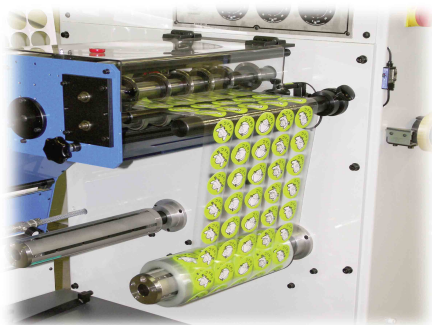

#### REMOBINEUR - REWIND SECTION :

- Unité d'échenillage - Waste rewinding station (option)
- Unité de refente couteaux contre couteaux - Shear knives slitting station
- 1 arbre pneumatique (second arbre en option) - 1 pneumatical rewinding shaft (additional as option)

#### CARACTERISTIQUES TECHNIQUES - TECHNICAL SPECIFICATIONS

|   | GALAXIE MONO                 |
|---|------------------------------|
| Laize maxi. - Max. web width                            | 350 mm                       |
| Format maxi. d'impression - Max. printing area          | 340 x 250 mm                 |
| Vitesse d'impression - Printing speed                   | 2 500 sph                    |
| Spécificité électrique - Electrical specification       | 380 V tri + E (n)            |
| Spécificité air comprimé - Compressed air specification | 6 bars - 5Nm <sup>3</sup> /h |

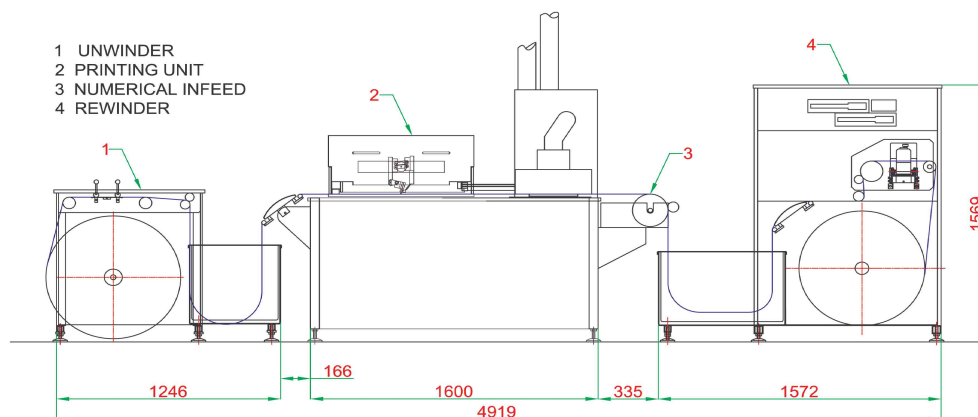

#### SMAG - SRAMAG Group

22, avenue du Garigliano - ZAC les Gâtines - 91601 SAVIGNY-SUR-ORGE Cedex - France  
Tel. +33 (0)1 69 05 59 33 - Fax +33 (0)1 69 96 30 20 - www.smag-graphique.com - info@sramag.com